

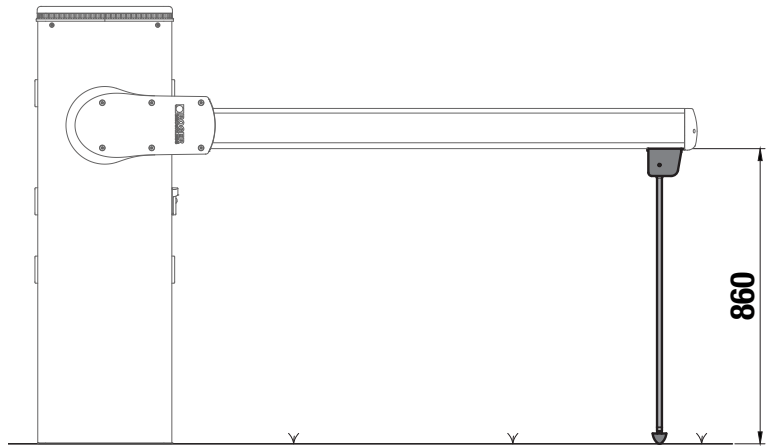

IS86 Rev05
31/03/2023

BIONIK4HP • BIONIK6



BIONIK4

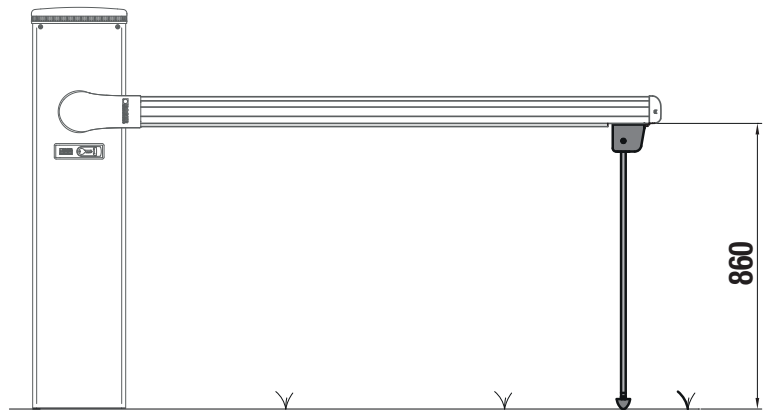

BIONIK8

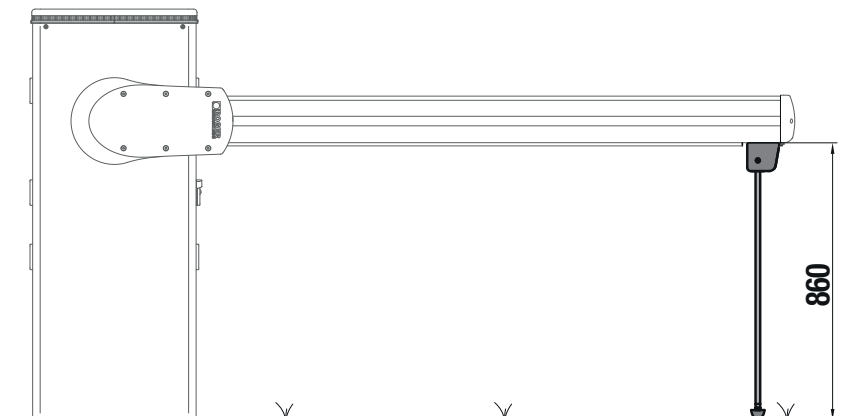
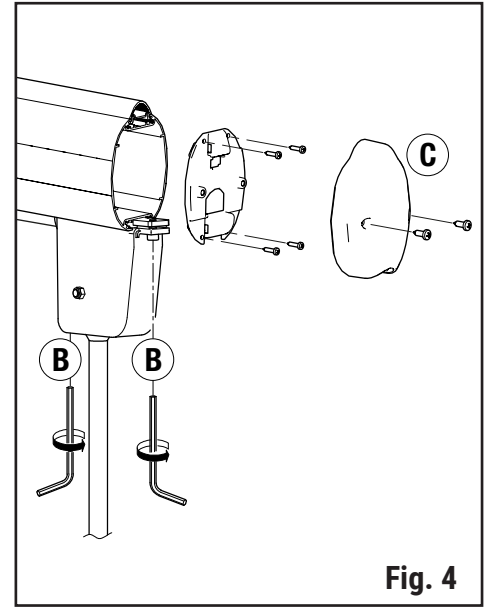
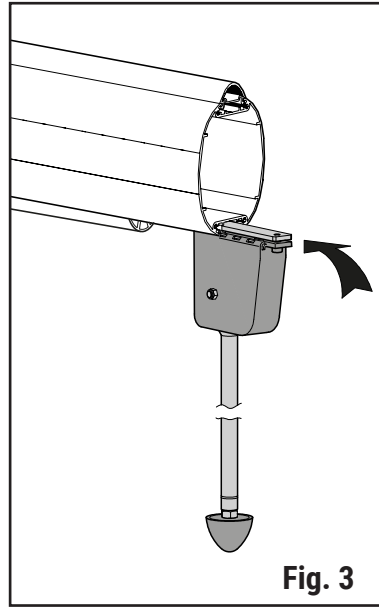
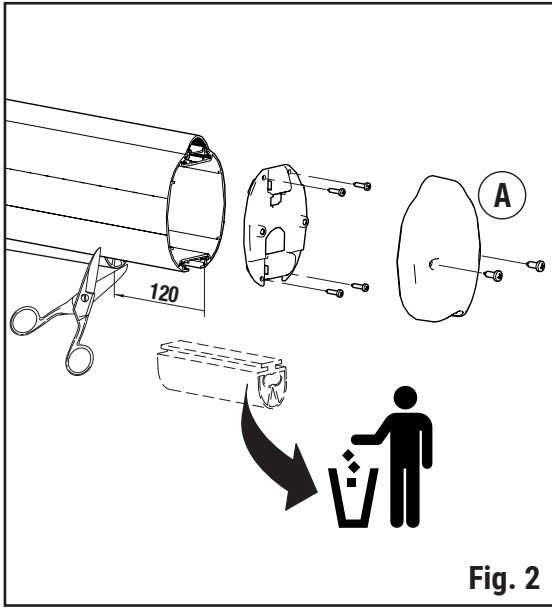
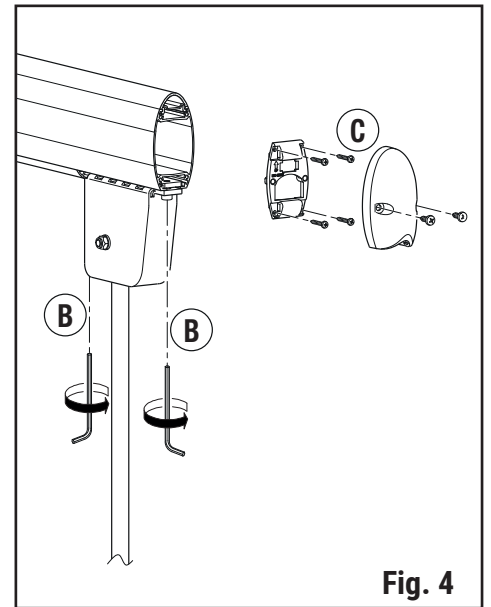
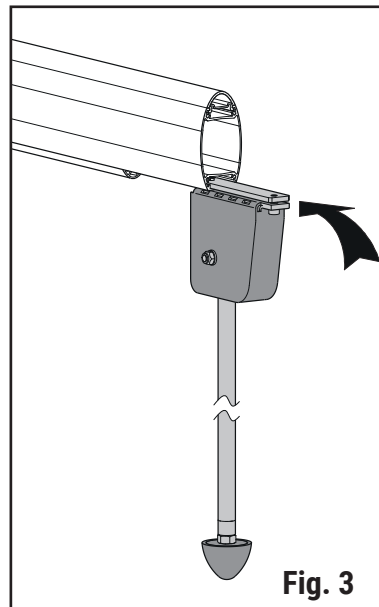
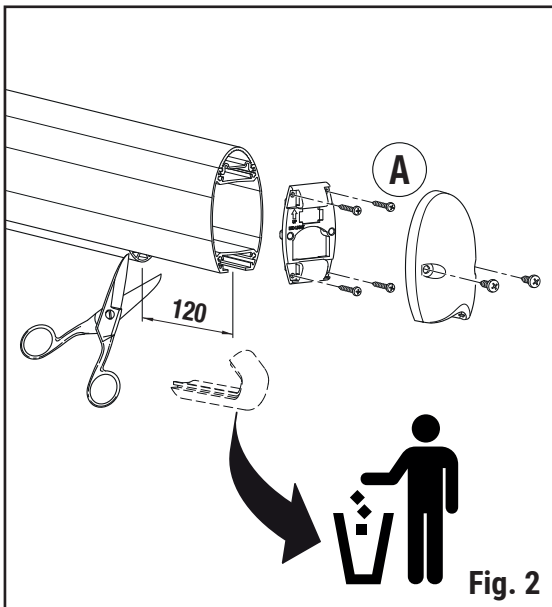

Fig. 1

BIONIK 4HP • BIONIK 6 • BIONIK 1PE



BIONIK4



BIONIK8

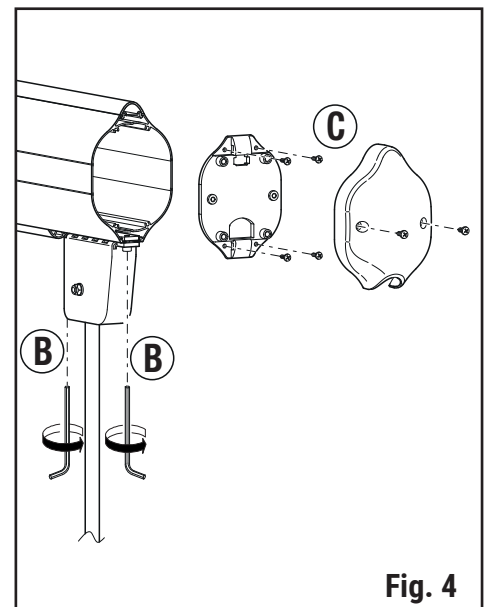
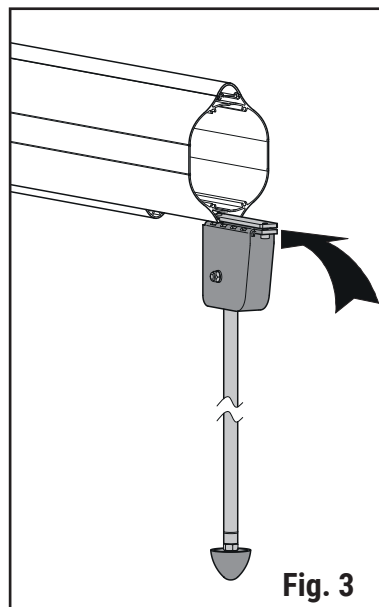
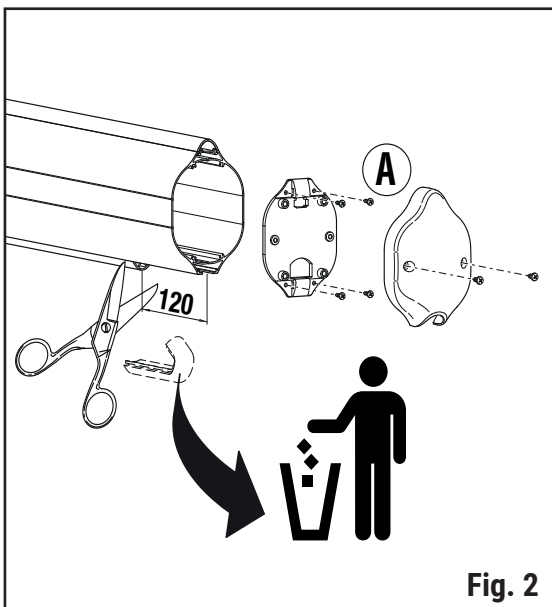

Installazione appoggio mobile per asta

Moving support installation

Montage der Beweglichen Auflagestütze

Installation de l'appui mobile

Instalación de el soporte móvil

Instalação da apoio móvel

IT Avvertenze generali per la sicurezza

Il presente manuale di installazione è rivolto esclusivamente a personale qualificato.

ROGER TECHNOLOGY declina qualsiasi responsabilità derivante da un uso improprio o diverso da quello per cui è destinato ed indicato nel presente manuale. Leggere attentamente le istruzioni prima di iniziare l'installazione del prodotto. Una errata installazione può essere fonte di pericolo.

Prima di iniziare l'installazione verificare l'integrità del prodotto: in caso di dubbi non utilizzare il prodotto e rivolgersi esclusivamente a personale professionalmente qualificato.

I materiali dell'imballaggio (plastica, polistirolo, ecc.) non vanno dispersi nell'ambiente e non devono essere lasciati alla portata dei bambini in quanto potenziali fonti di pericolo. Smaltire e riciclare gli elementi dell'imballo secondo le disposizioni delle norme vigenti.

Installazione

- Svitare le viti del puntale dell'asta e togliere il tappo in plastica e l'inserto in gomma (fig. 2 part. **A**).
- Accorciare di 120 mm la guarnizione antiurto in gomma sotto all'asta (fig. 2).
- Inserire l'appoggio mobile **BAMS/01** facendo attenzione al senso di inserimento. L'aletta deve essere rivolta verso la punta dell'asta (fig. 1-3).
- Stringere con forza le due viti dell'appoggio mobile (fig. 4 part. **B**).
- Fissare il tappo in plastica con le viti in dotazione (fig. 4 part. **C**).
- **SOLO BIONIK4HP e BIONIK6**. Sostituire l'inserto in gomma con l'inserto in plastica in dotazione con l'asta.

EN General safety precautions

This installation manual is intended for qualified personnel only.

ROGER TECHNOLOGY cannot be held responsible for any damage or injury due to improper use or any use other than the intended usage indicated in this manual.

Read the instructions carefully before installing the product. Bad installation could be dangerous.

Before installing the product, make sure it is in perfect condition: if in doubt, do not use the equipment and contact qualified personnel only.

The packaging materials (plastic, polystyrene, etc.) should not be discarded in the environment or left within reach of children, as they are a potential source of danger. Dispose of and recycle the packing components in accordance with the standards in force.

Installation

Unscrew the 3 screws of the arm cover and remove the plastic cap and the rubber insert (fig. 2 detail **A**).

- Shorten 120 mm the rubber shock absorbent gasket under the arm (fig. 2).
- Insert the moving support **BAMS/01** in the arm, paying attention to the direction insertion. The flap must be toward the peak of the arm (fig. 1-3).
- Tighten the two screws of the BAMS/01 moving support (fig. 4 detail **B**).
- Fix the plastic cap with the 3 screws fitted (fig. 4 detail **C**).
- **ONLY BIONIK4HP and BIONIK6**. Replace the rubber insert with the plastic insert fitted with the arm.

DE Allgemeine Sicherheitshinweise

Das vorliegende Installationshandbuch ist ausschließlich für das Fachpersonal bestimmt.

ROGER TECHNOLOGY lehnt jede Haftung für Schäden, die durch unsachgemäßen oder nicht bestimmungsgemäßen, den Angaben dieses Handbuchs nicht entsprechenden Gebrauch verursacht werden, ab. Lesen Sie die Anleitungen vor der Montage des Produktes aufmerksam durch. Eine fehlerhafte Montage kann zu Verletzungen und Sachschäden führen.

Vor Beginn der Montage ist der einwandfreie Zustand des Produkts zu überprüfen: im Zweifelsfall das Gerät nicht benutzen und sich ausschließlich an qualifiziertes Fachpersonal wenden.

Die Verpackungsmaterialien (Kunststoff, Polystyrol usw.) müssen sachgemäß entsorgt werden und dürfen nicht in Kinderhände gelangen, da sie eine Gefahrenquelle darstellen können.

Die Verpackungskomponenten sind gemäß der geltenden Vorschriften zu entsorgen und zu recyceln.

Montage

- Lösen Sie die 3 Schrauben der Baumendkappe und nehmen Sie diese und den Gummieinsatz herunter (Abb. 2 Detail **A**).
- Kürzen Sie die Gummileiste an der Unterseite des Schrankenbaumes um 120 mm (fig. 2).
- Stecken Sie die beweglichen Stütze **BAMS/01** in der Baum. Der Winkel muß zum Baumende gerichtet. (fig. 1-3).
- Befestigen Sie die 2 Schrauben der beweglichen Stütze sorgfältig (Abb. 4 Detail **B**).
- Befestigen Sie die Baumendkappe mit der 3 Schrauben (Abb. 4 Detail **C**).
- **NUR BIONIK4HP und BIONIK6**. Ersetzen Sie den Gummieinsatz durch den Kunststoffeinbauelement der mit dem Schrankenbaum geliefert wurde.

FR Consignes générales de sécurité

Le présent manuel d'installation s'adresse uniquement à un personnel qualifié.

ROGER TECHNOLOGY décline toute responsabilité dérivant d'une utilisation impropre ou différente de celle pour laquelle l'installation est destinée et indiquée dans le présent manuel. Lire les instructions avec beaucoup d'attention avant d'installer le produit. Une mauvaise installation peut être source de danger.

Avant de commencer l'installation contrôler l'intégrité du produit: en cas de doute, ne pas utiliser l'appareil et s'adresser exclusivement à du personnel professionnellement qualifié.

Les matériaux qui composent l'emballage (plastique, polystyrène, etc.) ne doivent pas être abandonnés dans la nature ni laissés à la portée des enfants car ils représentent des risques de danger.

Éliminer et recycler les éléments de l'emballage selon les dispositions de la réglementation en vigueur.

Installation

- Dévisser les 3 vis de l'extrémité de la lisse et retirer le bouchon en plastique et l'insert en caoutchouc (fig. 2 détail **A**).
- Réduire de 120 mm la protection en caoutchouc sous la lisse (fig. 2).
- Insérer l'appui mobile série **BAMS/01** en prêtant attention au sens d'insertion. L'ailette doit être tournée vers l'extrémité de la lisse (fig. 1-3).
- Serrer fermement les 2 vis de l'appui mobile (fig. 4 détail **B**).
- Fixer le bouchon en plastique avec les 3 vis fourni (fig. 4 détail **C**).
- **SEULEMENT BIONIK4HP et BIONIK6**. Remplacer l'insert en caoutchouc par l'insert en plastique qui est fourni avec la lisse.

ES Advertencias generales

Este manual de instalación está exclusivamente dirigido a personal cualificado.

ROGER TECHNOLOGY declina cualquier responsabilidad que deriva de un uso inoportuno o distinto al que se ha destinado e indicado en el presente manual. Lea detenidamente las instrucciones antes de comenzar la instalación del producto. Una instalación incorrecta puede ser causa de peligro.

Antes de proceder con la instalación, compruebe que el producto se encuentra en perfectas condiciones.

El material del embalaje (plástico, poliestireno, etc.) no se debe tirar al medio ambiente y debe mantenerse fuera del alcance de los niños, porque es una potencial fuente de peligro.

Eliminar y reciclar los elementos del embalaje según las disposiciones de las normas vigentes.

Instalación

- Desatornille los 3 tornillos de la cobertura y quite la tapa de plástico y el borde de goma (fig. 2 detalle **A**).
- Recorte 120 mm la junta anticolidión de goma debajo de la barra (fig. 2).
- Inserte el soporte móvil **BAMS/01** en la barra prestando atención a la dirección de inserción. La haleta tiene que ser dirigida hacia la punta de la barra (fig. 1-3).
- Apriete firmemente los 2 tornillos del soporte móvil (fig. 4 detalle **B**).
- Fije la tapa de plástico con los 3 tornillos (fig. 4 detalle **C**).
- **SOLO BIONIK4HP y BIONIK6**. Reemplace el borde de goma con el borde de plástico que se incluye con la barra.

PT Advertências gerais

O presente manual de instalação é dirigido exclusivamente a pessoal especializado.

ROGER TECHNOLOGY declina qualquer responsabilidade derivada de um uso impróprio ou diferente daquele para o qual é destinado e indicado neste manual. Ler atentamente as instruções antes de iniciar a instalação do produto. Uma instalação errada pode ser fonte de perigo. Antes de iniciar a instalação, verificar a integridade do produto: em caso de dúvida, não utilizar o aparelho e dirigir-se exclusivamente a pessoal qualificado profissionalmente.

Os materiais da embalagem (plástico, poliestireno, etc.) não devem ser abandonados no ambiente e não devem ser deixados ao alcance de crianças porque são fontes potenciais de perigo.

Elimine e recicle os componentes da embalagem segundo as disposições das normas vigentes.

Instalação

- Desapertar os 3 parafusos da tampa e retirar as tampas de plástico e inserção de borracha (fig. 2 detalhe **A**).
- Encurtar 120 mm a borracha de protecção debaixo da haste (fig. 2).
- Inserir o apoio móvel **BAMS/01** na haste prestando atenção à direcção de inserção. A aba dev ser voltada para o extremo da haste (fig. 1-3).
- Apertar os 2 parafusos do apoio móvel (fig. 4 detalhe **B**).
- Fixar a tampa de plástico com os 3 tornillos (fig. 4 detalhe **C**).
- **SÓ BIONIK4HP e BIONIK6**. Substituir a inserção de borracha com a inserção de plástico fornecido com a haste.

ROGER TECHNOLOGY

Via S. Botticelli 8 • 31021 Bonisiolo di Mogliano Veneto (TV) • ITALIA
P.IVA 01612340263 • Tel. +39 041.5937023 • Fax. +39 041.5937024
info@rogertechnology.com • www.rogertechnology.com